

Verschiebeeinrichtungen · JSK SL

Vorteile auf einen Blick

- geringes Gewicht
- für alle gängigen Rahmenlochbilder geeignet
- optimaler Korrosionsschutz durch kathodische Elektro-Tauchlackierung

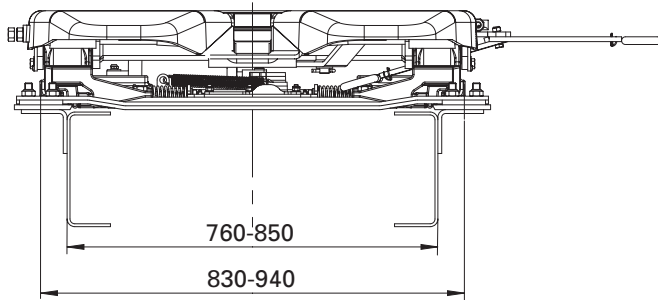

V = Verschiebeweg

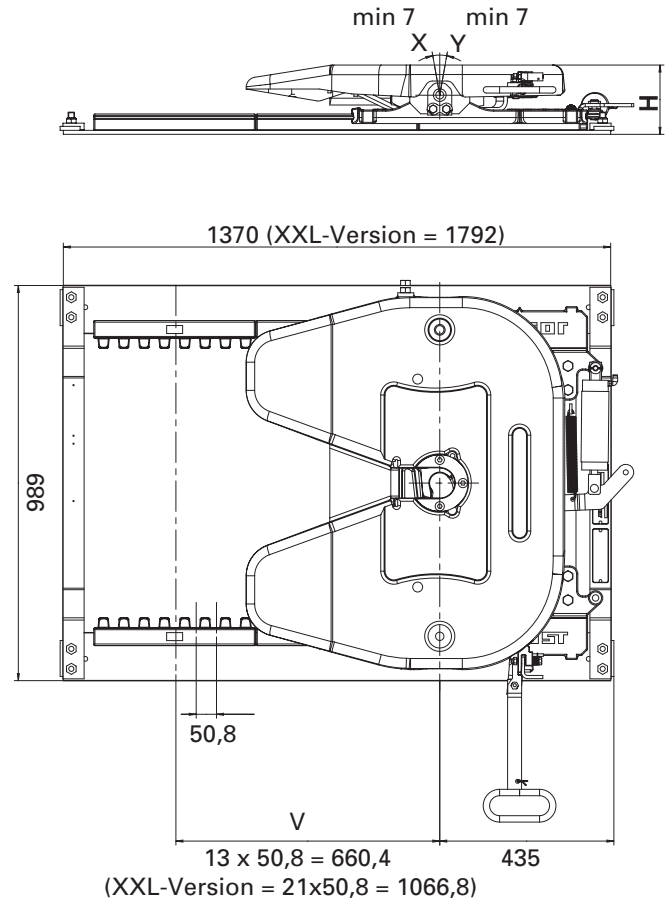

Belastungsdaten

Typ	D-Wert (kN)	Sattellast U (t)	Prüfzeichen (ECE SL)
JSK SL	152	20	E1 55R-01 1151

- Der JSK SL ist für den Einsatz im Baustellenverkehr nicht geeignet.
- Die Belastungsdaten gelten für den Betrieb auf befestigten Straßen und unter den in Mitteleuropa üblichen Transportverhältnissen.
- Bei davon abweichenden Einsatzbedingungen bitten wir um Nachfrage.

Technische Daten

Geeignet zur Aufnahme von 2" Königszapfen (Klasse G50) nach ECE R55-01, DIN 74080, ISO 337 und Lenkkeil nach ECE R55-01, DIN 74085.

Bestellschlüssel für JSK SL

Komponenten und Varianten

Sattelkupplung JSK SL	Bauhöhe	Varianten Zugriff / SK-Ausstattung	Kundenlochbilder (alle KTL)
D0 = JSK 36 D (Blech)	32 = 173 mm	06 = Slider manuell	AA = Standard (ohne Lochbild, keine Besonderheit Kunde)
E0 = JSK 37 E (Guss)	45 = 203 mm	07 = Slider manuell/JSK 37 EW	FV = IVECO Lochbild 920/M16
	73 = 263 mm	T6 = Slider manuell/JSK 37 EW/LT1P	DR = DAF Lochbild 880/M16/150/100/200
		D6 = Slider manuell/JSK 36 D + 3 Sensoren*	TS = DAF Lochbild 880/M16
		20 = Slider pneumatisch	CK = MAN Lochbild 880/M16
		21 = Slider pneumatisch/JSK 37 EW	CN = RVI Lochbild 900/M16
		I3 = Slider pneumatisch/JSK 37 EW/LT1P	DV = RVI Lochbild 940/M16
		D5 = Slider pneumatisch/JSK 36 D + 3 Sensoren	EC / GA = Scania Lochbild*** 880/M18/verstärkte Traverse
		V2 = Slider pneumatisch/JSK 37 E/1 Sensor am Slider**	BC / GC = Scania Lochbild 880/M18
		X6 = XXL Slider manuell	BD = Volvo Lochbild 930/M12
		X4 = XXL Slider manuell/JSK 37 EW/LT1P	DF = JOST Lochbild XXL Slider 880/M16
		X8 = XXL Slider pneumatisch	
		X5 = XXL Slider pneumatisch/JSK 37 EW/LT1P	

* = Fernanzeige und Kabelsatz müssen separat bestellt werden
 ** = nur in den Bauhöhen 173 mm und 203 mm mit GA/GC-Kundenlochbild erhältlich
 *** = verstärkte Traverse nur bei erhöhtem Hilfswinkel möglich

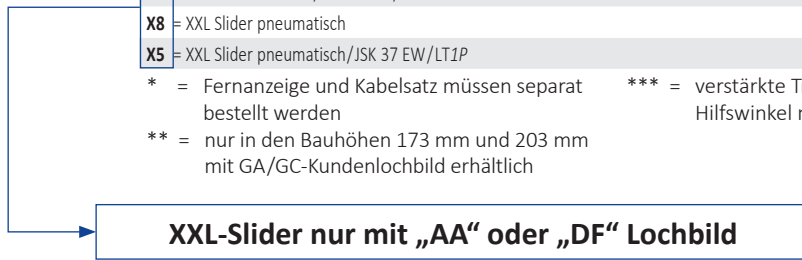

Erläuterungen:

JSK 37 EW = wartungsarme Variante mit Gleitscheiben
 LT1P = LubeTronic 1Point

Beispiel für eine Artikelnummer – JSK SL D0 32 06 AA

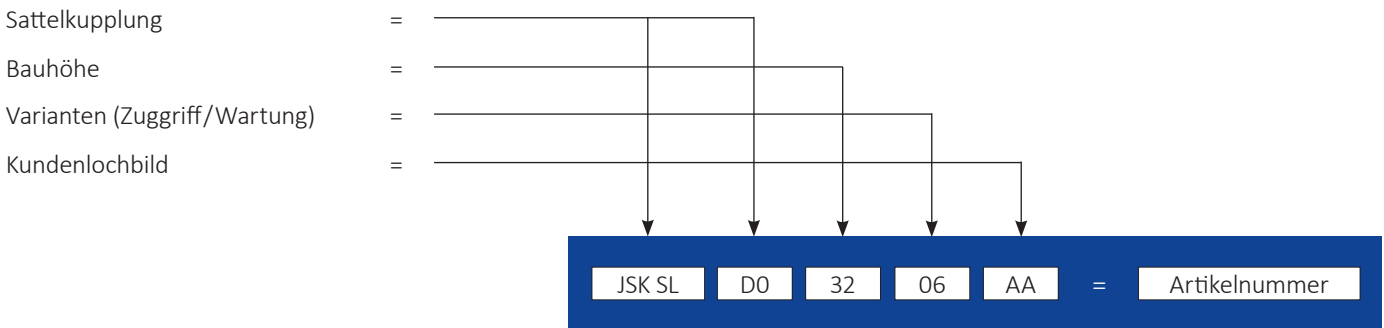

Befestigungssätze

Kundenlochbilder	Artikelnr.	Menge pro SL
CT/FV	SLE000000120	1
CK	SLE000000120	1
CN/DV	SLE000000120	1
BP	SLE000000120	1
CP/DR/TS	SLE000000120	1
DF	SLE000000120	2
BD	SLE000000320	1
EC/BC	SLE000000220	1
CB	SLE000000720	1

Fernanzeige

Artikelnr.	Benennung	Gewicht (kg)
SKE501620200	3-Sensor-Display, 24 V (europäischer Standard)	0,075
SKE501620500	3-Sensor-Display, 12 V	0,075

Kabelsatz

Artikelnr.	Benennung	Gewicht (kg)
SKE002110300	ADR (auch für Gefahrengutfahrzeuge geeignet)	1,85

optional mit

Fleetmaster Handle

Artikelnr.	Benennung	Gewicht (kg)
SKE070616469	komplett für manuellen Slider	2,00
SKE070616416	komplett für pneumatischen Slider	2,00

Lieferzeit auf Anfrage (nicht alle Kombinationen möglich)

Kundenlochbilder

FV

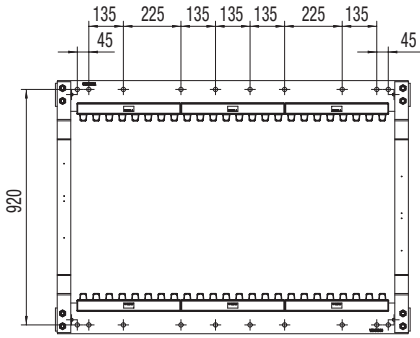

DR

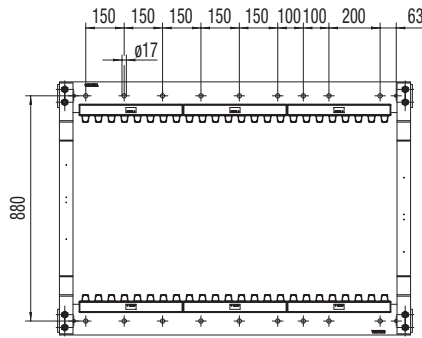

TS

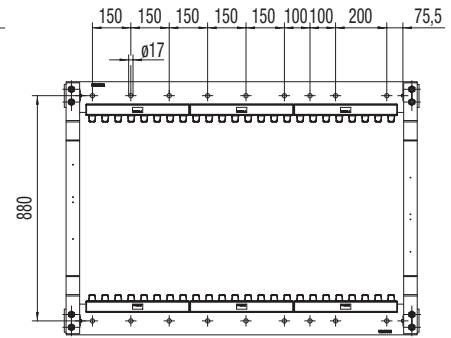

CK

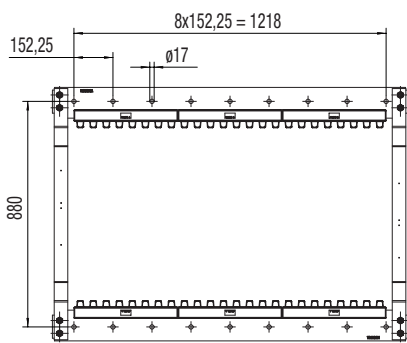

CN

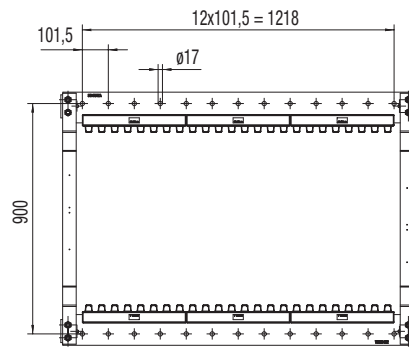

DV

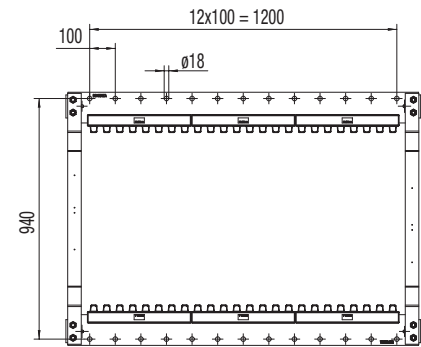

EC/GA/BC/GC

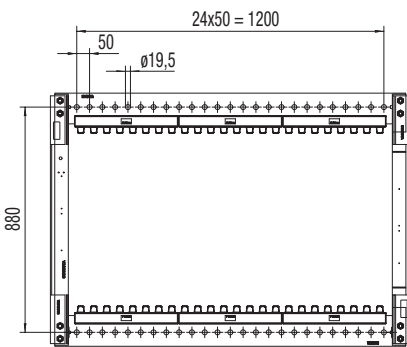

BD

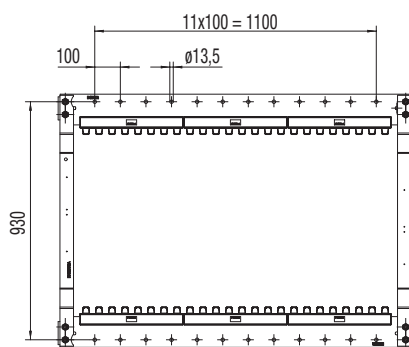

DF

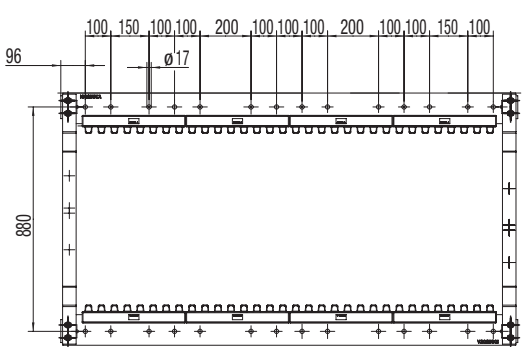

JSK SL

Ersatzteile

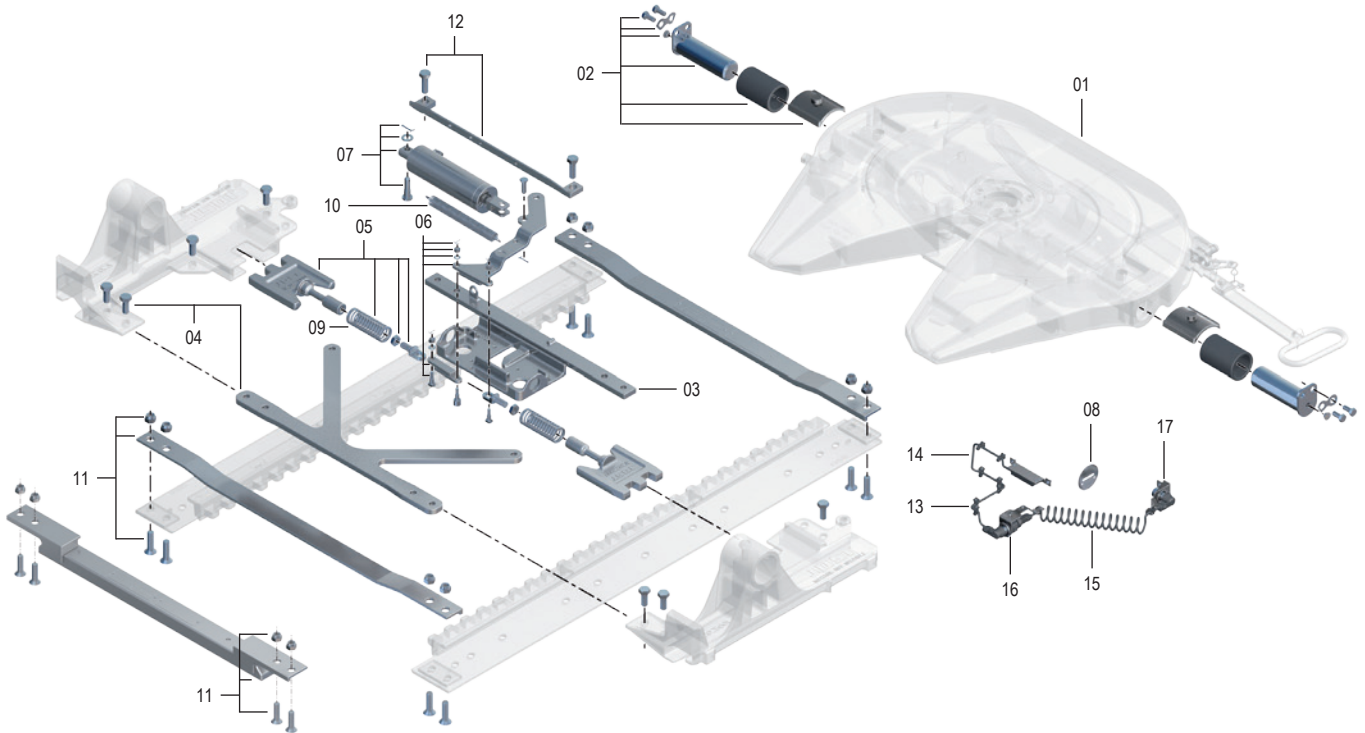

Pos.	Benennung	Bemerkung	Artikelnr.	pro JSK
01	Sattelkupplung	*		1
02	Lagerung	für JSK SLEOxxxxxx	SK 3121-61	1
02	Lagerung	für JSK SLDOxxxxxx	SK 2921-051	1
03	Lagerung, Kit		SLE202210020	1
04	Verstrebung, Kit		SLE202120020	1
05	Blockierstück, Kit	mit 09	SLE202520020	2
06	Hebel, Kit		SLE202300020	1
07	Zylinder, Kit	für pneum. Ausf.	SLE202410020	1
08	Pneumatik Kit	für pneum. Ausf.	V 1021-54	1
09	Druckfeder		SLE201330020	2
10	Doppelzugfeder	für pneum. Ausf.	SLE202610000	1
10	Doppelzugfeder	für manuelle Ausf.	SLE202950096	1
11	Traverse, Kit		SLE201380020	2
11	verstärkte Traverse, Kit Scania		SLE201380320	2
oZ	Zuggriff, Kit BH 173	für manuelle Ausf.	SLE202420020	1

Pos.	Benennung	Bemerkung	Artikelnr.	pro JSK
oZ	Zuggriff, Kit BH 203	für manuelle Ausf.	SLE202850020	1
oZ	Zuggriff, Kit BH 220	für manuelle Ausf.	SLE202850020	1
oZ	Zuggriff, Kit BH 263	für manuelle Ausf.	SLE202720020	1
12	Brücke, Kit	für manuelle Ausf.	SLE202770020	1
12	Brücke, Kit	für pneum. Ausf.	SLE203300020	1
12	Brücke, Kit	für JSKSLxxxxV2xx	SLE205070120	1
13	Kabelbinder	für JSKSLxxxxV2xx	NTE004050000	7
14	Sensorset	für JSKSLxxxxV2xx	SKE002331100	1
15	Spiralkabel	für JSKSLxxxxV2xx	SLE203810100	1
16	Steckerhalter, Lagerplatte Kit	für JSKSLxxxxV2xx	SLE203790000	1
17	Steckerhalter, Traverse Kit	für JSKSLxxxxV2xx	SLE203930000	1
oZ	Halter Hebensensor Kit	für JSKSLxxxxV2xx	SLE203780000	1
oZ	Kniehebel mit Magnet	für JSKSLxxxxV2xx	SLE203820000	1

* Ersatzteile der Sattelkupplung siehe JSK 37 E oder JSK 36 D
Zahnschienen, Lagerböcke und Sattelplatte nicht als Ersatzteile erhältlich.